

製品仕様書	
製品名	セキュリティゲート X-RISE series
製品型番	T5-A1
発行日	2012/07/3
仕様書番号	TDR-SPC-TSA1-001
改訂番号	1.03

タカヤ株式会社

1 適用範囲

本書は、セキュリティゲート TS-A1 に適用します。

2 各部の名称

TS-A1 の各部の名称と機能について説明します。

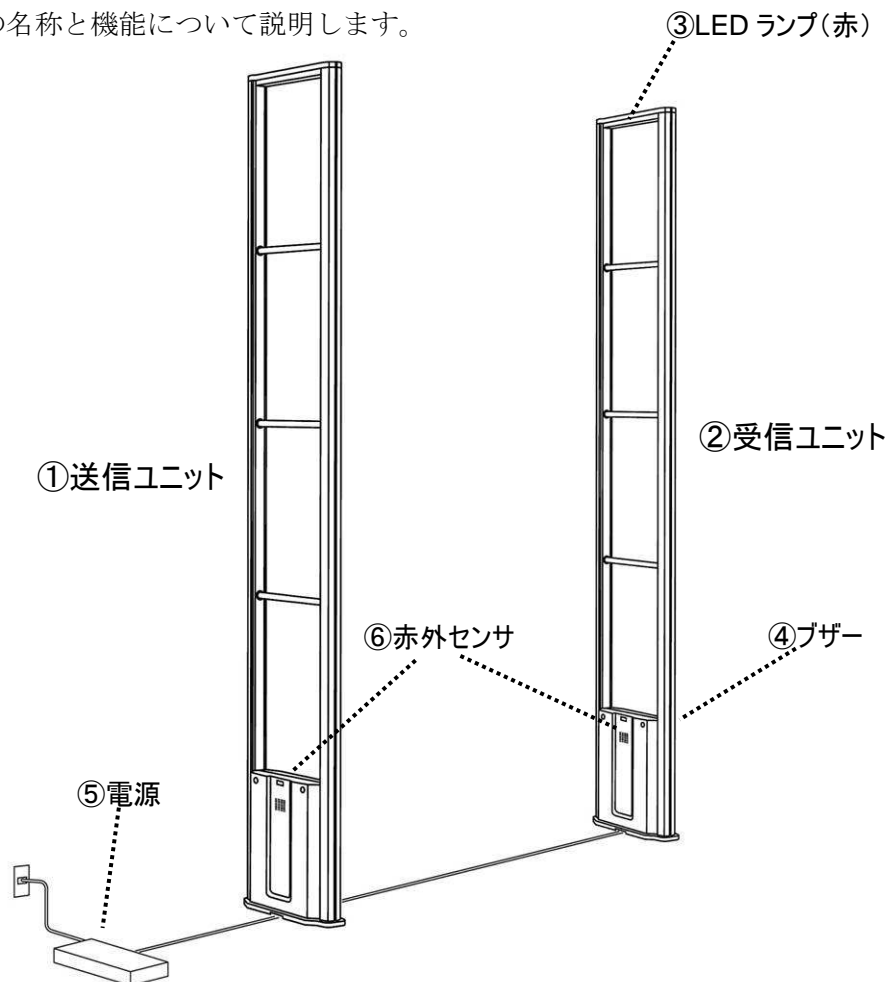

No.	名称	機能説明
①	送信ユニット TS-TA1	タグ検知用の電波 (8.2MHz) を送信するユニットです。 内部にアンテナと制御基板が入っています。 複数のゲート設置時に必要なスレーブ信号の入出力が可能です。
②	受信ユニット TS-RA1	タグ検知用の電波 (8.2MHz) を受信するユニットです。 内部にアンテナ、制御基板、LED ランプとブザーが入っています。 タグ検知時にリレー出力することが可能です。
③	LED ランプ	タグ検知時に点灯します。
④	ブザー	タグ検知時に鳴動します。(赤外センサとの連動も可能)
⑤	電源	セキュリティゲートへ DC 電源を供給します。 BOX タイプと AC アダプタタイプをご用意しています。
⑥	赤外センサ (オプション)	ゲート間を人が通過したことを判断するためのセンサです。 センサが ON したときのみブザーを鳴らすことが可能です。

3 仕様

3.1 一般仕様

項目	仕様
検知周波数	8.2 (MHz)、10.5 (MHz)
同期周波数	116~125 (Hz)
周波数帯域幅	中心周波数より±500 (kHz)
検知距離	1200~2,400 (mm) 使用するタグ、タグの周波数のばらつき、設置状態、環境ノイズ等により異なります。
動作温度	10~40 (°C)
動作湿度	30~85 (%RH) (結露なきこと)
電源電圧	DC+16 (V) ±10 (%)
本体寸法	326 (W) × 80 (D) × 1,673 (H) (mm)
本体重量	4.9 (kg) (梱包材含まず)
色	シルバー・黒 (基板カバー部)
本体材質	アルミ、樹脂 (基板カバー部)
梱包箱 (1本毎梱包)	寸法 : 400 (W) × 110 (D) × 1,730 (H) (mm) 重量 : 2.0 (kg)

3.2 送信ユニット (TS-TA1)

項目	仕様
アンテナ	1 ループ、2 ループ、3 ループ
消費電流	1.2 (A) 以下
消費電力	19.2 (W) 以下
端子	電源入出力 2 個 赤外センサ電源 1 個 スレーブ入力 1 個 スレーブ出力 1 個

3.3 受信ユニット (TS-RA1)

項目	仕様
アンテナ	1 ループ、2 ループ、3 ループ
消費電流	0.5 (A) 以下
消費電力	8 (W) 以下
端子	電源入出力 2 個 赤外センサ電源 1 個 赤外センサ入力 2 個 アラーム出力 (ブザー) 1 個 (リレー) 1 個 ランプ点灯出力 2 個

3.4 電源

3.4.1 ACアダプタ (TS-P45A)

項目	仕様
入力電圧	AC100 (V)
出力電圧	DC+16 (V)
最大出力電流	2.5 (A)
色	ブラック
寸法	115 (W) × 53 (D) × 38 (H) (mm)
重量	0.4 (kg)

3.4.2 ACアダプタ収納ケース

項目	仕様
本体材質	ABS
色	ライトグレー
寸法	200 (W) × 135 (D) × 50 (H) (mm)
重量	0.3 (kg)
付属品	壁取付板 2枚、ケース固定ネジ (M3×18) 4本

3.4.3 電源BOX (TS-P50A) (オプション)

項目	仕様
本体材質	鋼板 (メラミン焼付塗装仕上げ)
入力電圧	AC100 (V)
出力電圧	DC+16 (V)
最大出力電流	3.5 (A)
色	ライトグレー
寸法	124.5 (W) × 267 (D) × 45 (H) (mm)
重量	1.2 (kg)

3.5 アンカーボルト

項目	仕様
寸法	M8×70 (mm)
引張最大荷重	705 (kgf)
せん断最大荷重	1,030 (kgf)

※コンクリート強度 210 (kgf/cm²)、埋め込み深さ 35 (mm) の時

3.6 タカヤモール (オプション)

項目	仕様
本体材質	アルミ
色	シルバー
寸法	900 (W) × 160 (D) × 9 (H) (mm)
重量	1.0 (kg)

製品名 : セキュリティゲート
製品型番 : TS-A1

3.7 取り付け用ベース板 (オプション)

項目	仕様
本体材質	鋼板 (三価クロメートメッキ仕上げ)
色	シルバー
寸法	340 (W) × 350 (D) × 6 (H) (mm)
重量	4.6 (kg)

【TS-A1 本体 外観寸法】

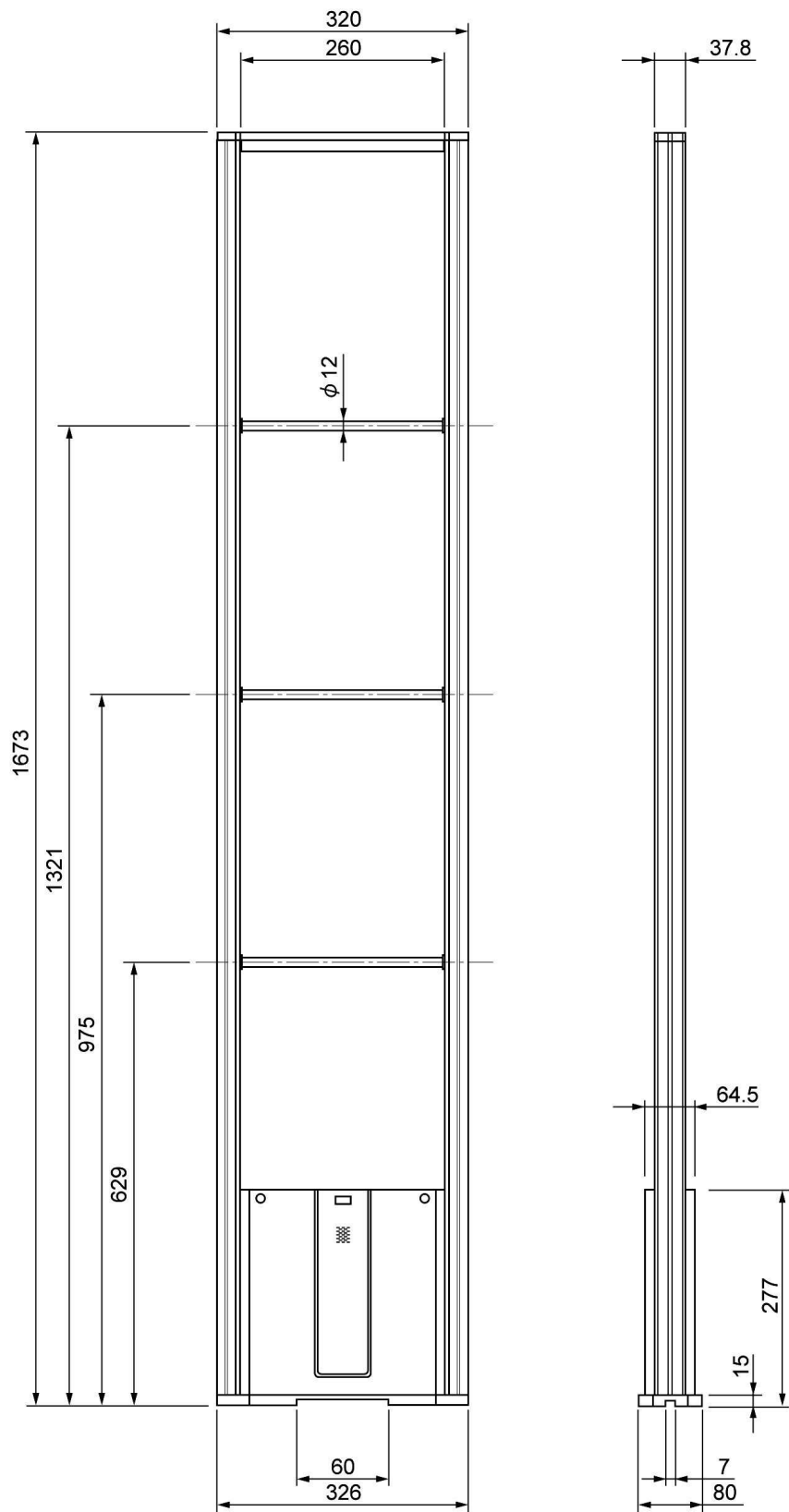

【TS-A1 ベース部寸法】

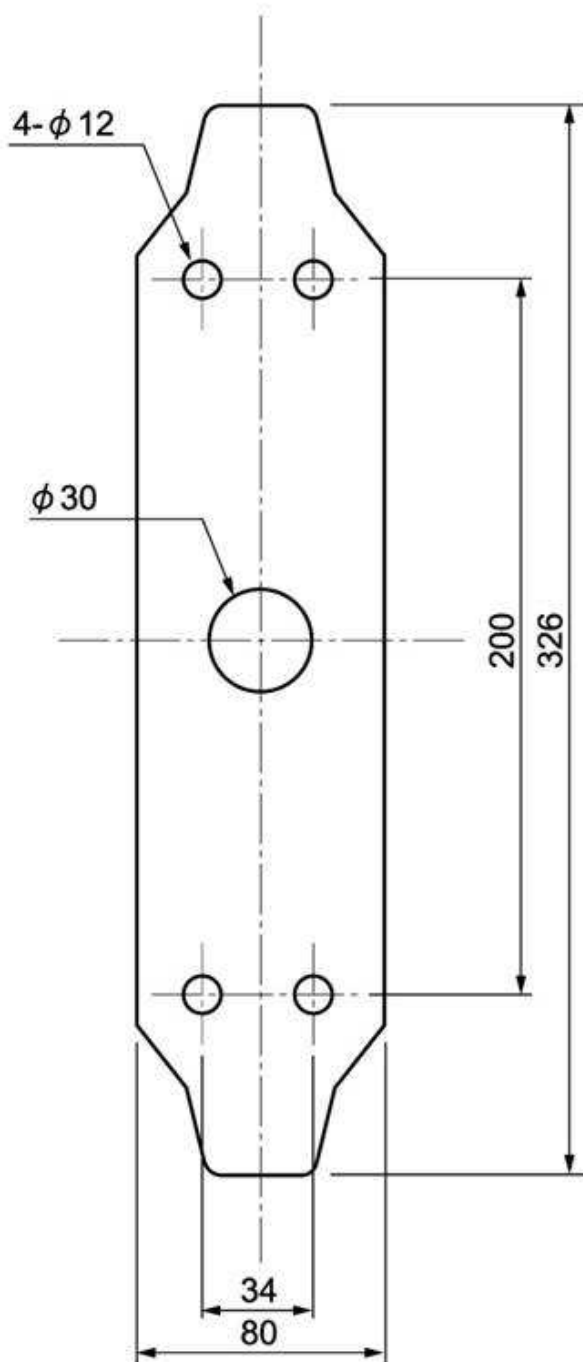

【TS-P45A 外観寸法】

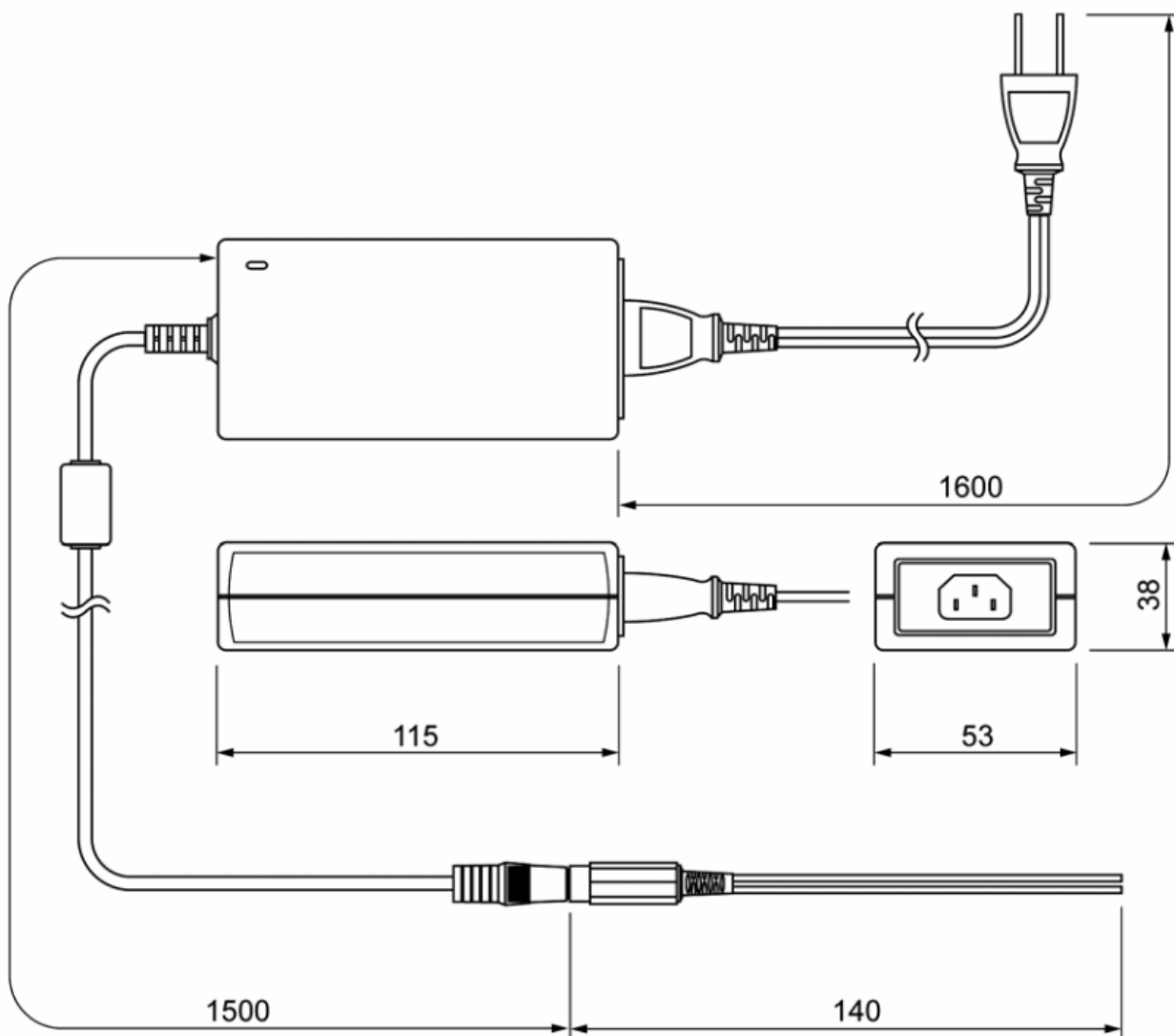

【AC アダプタケース 外観寸法】

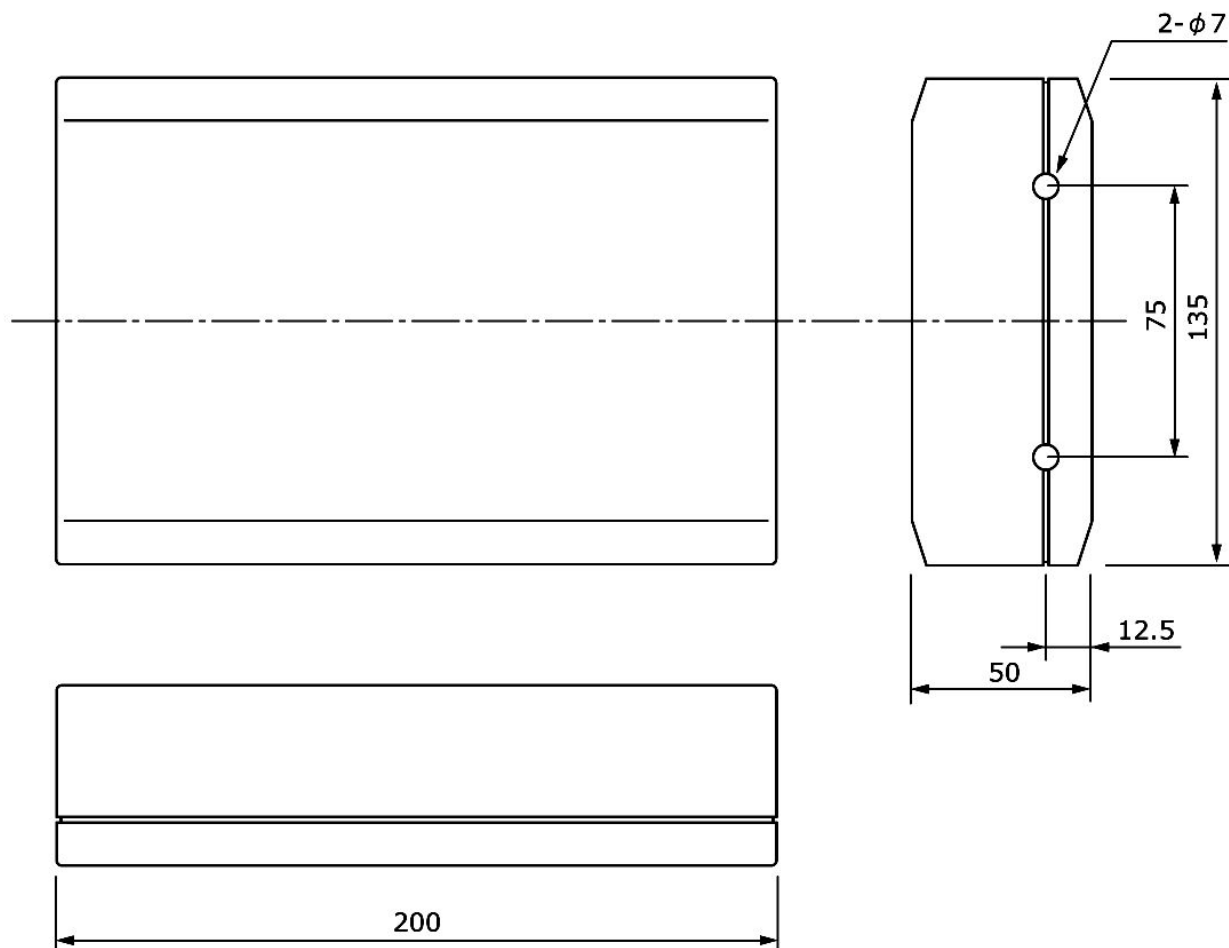

【ACアダプタケース 収納イメージ】

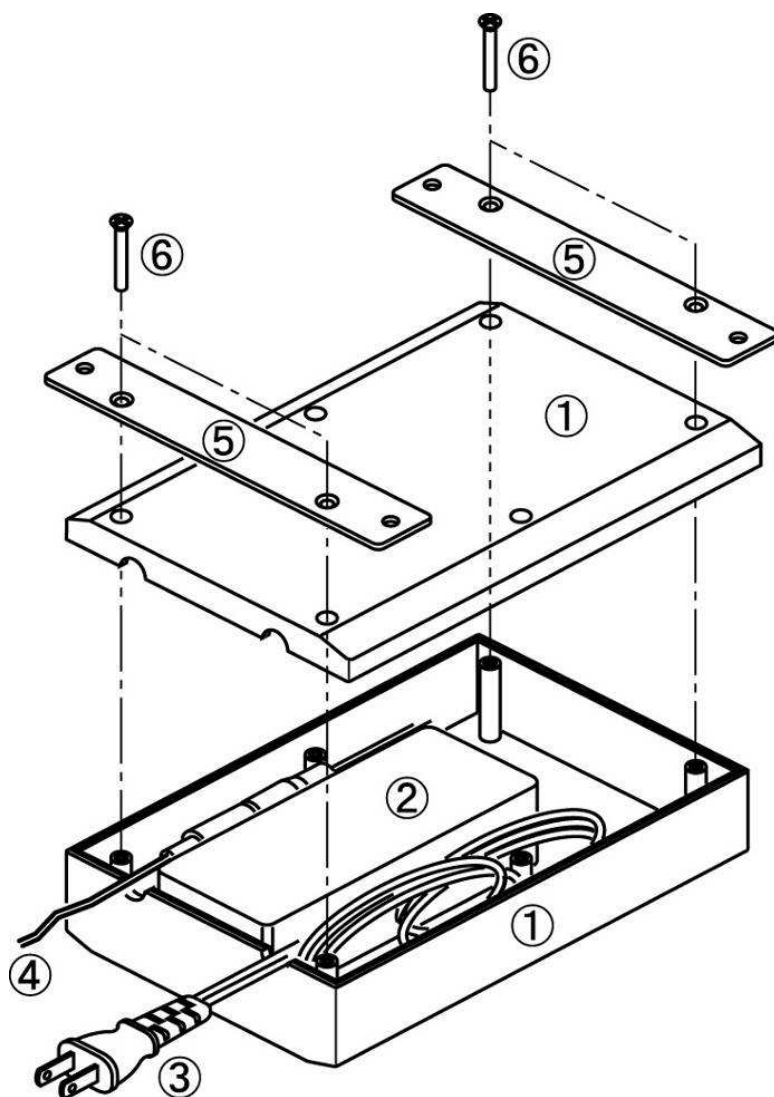

- | | |
|--------------|----|
| ① 本体ケース | 1式 |
| ② ACアダプタ | 1個 |
| ③ ACケーブル | 1本 |
| ④ DC中継ケーブル | 1本 |
| ⑤ 壁取付け板 | 2枚 |
| ⑥ ネジ (M3×18) | 4本 |

【AC アダプタケース 壁面 設置イメージ】

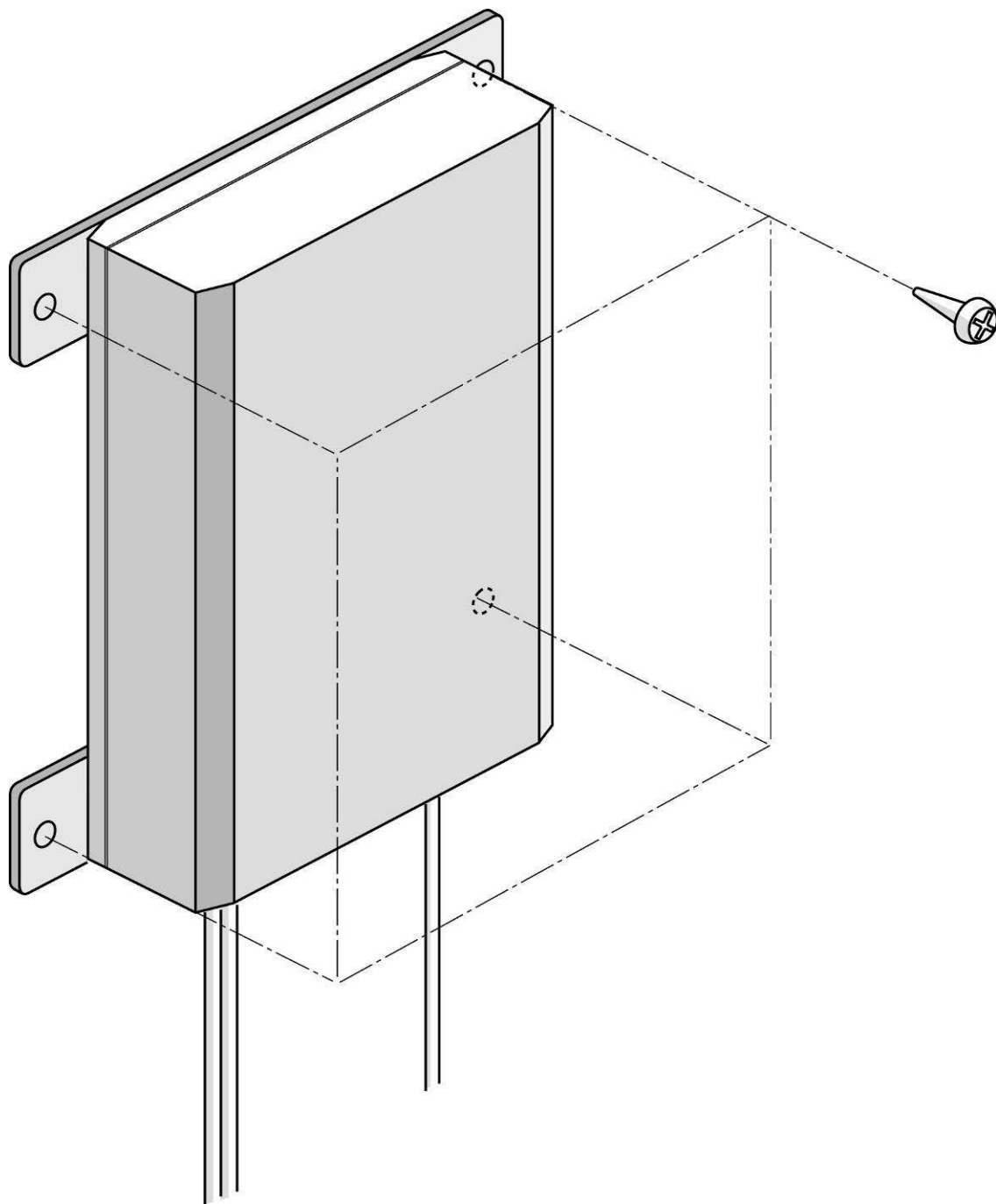

【TS-P50A 外観寸法】

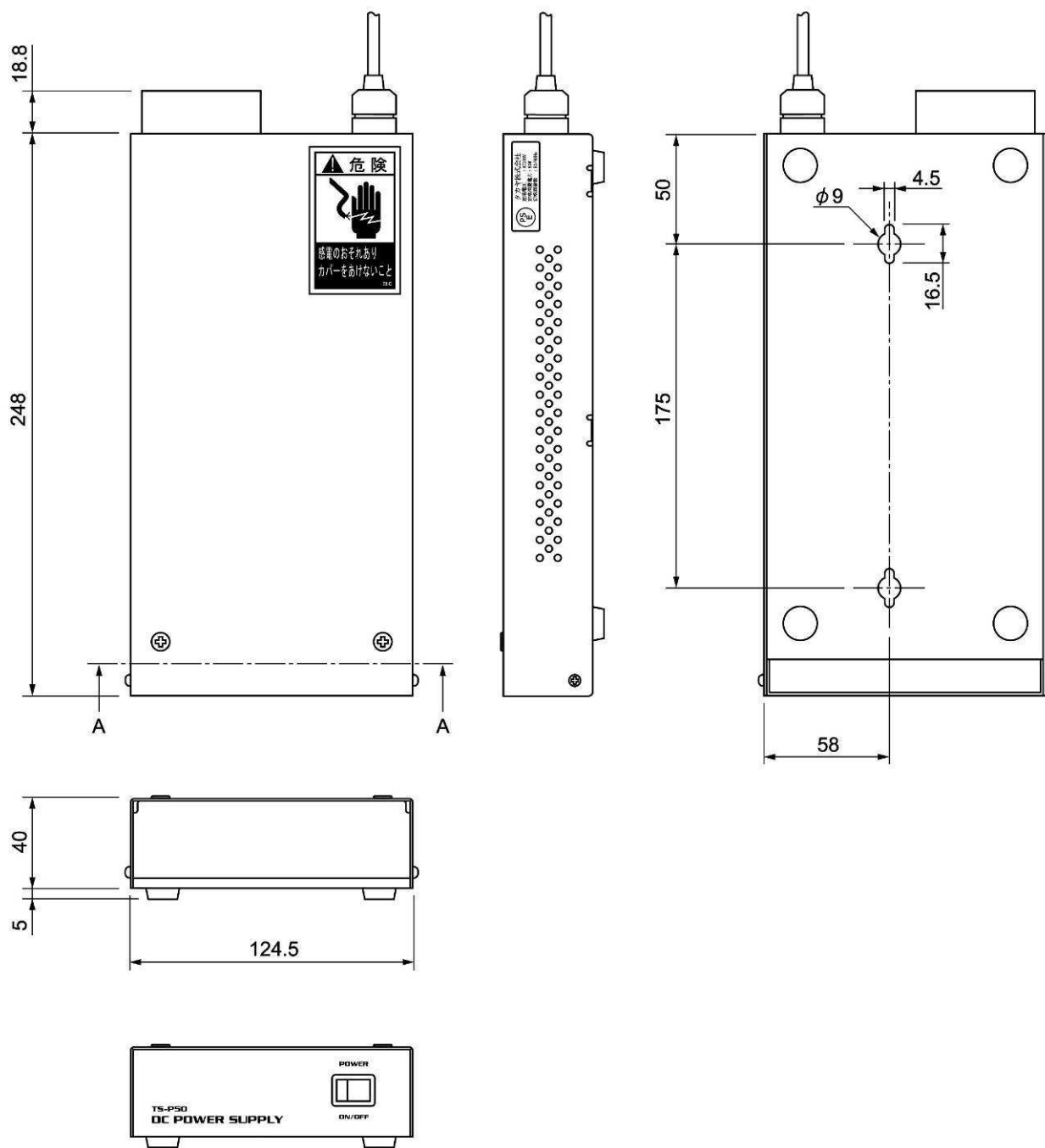

Sec. A-A

【タカヤモール 外観寸法】

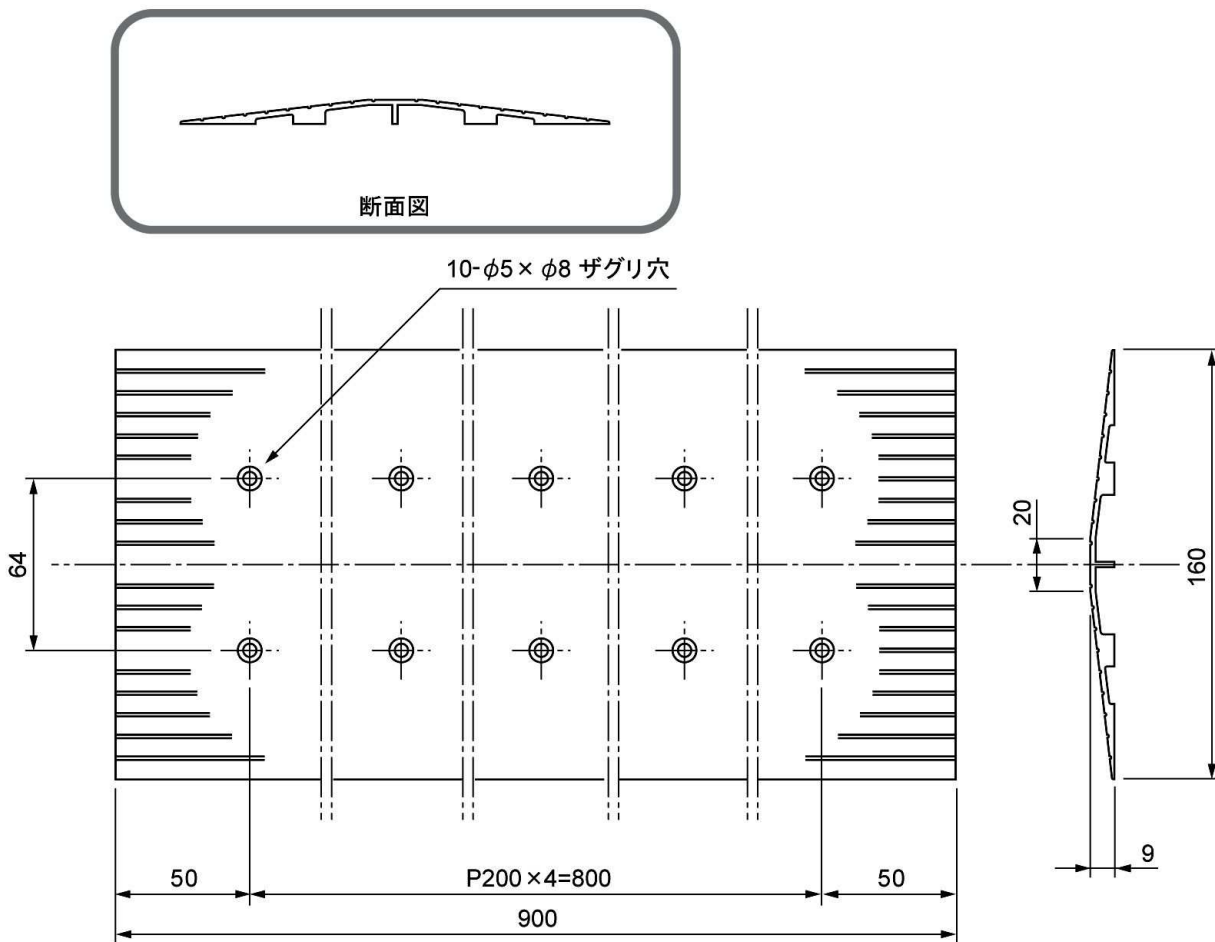

【取り付け用ベース板 外観寸法】

