



L1 Proシリーズ 製品ラインナップ

L1 PRO8
¥148,000(税別/1台)
サブウーファー内蔵

L1 PRO16
¥200,000(税別/1台)
サブウーファー内蔵

L1 PRO32 + SUB1
¥330,000(税別/1式)
可搬性に優れたSUB1との組み合わせ
SUB1単体 ¥100,000(税別/1台)

L1 PRO32 + SUB2
¥380,000(税別/1式)
大音量と重低音のSUB2との組み合わせ
SUB2単体 ¥150,000(税別/1台)

L1 Mix App
Apple&Android対応
Bluetoothでペアリングするだけ。全てのL1 Proモデルでお使いいただけます。

最高性能を、持ち運ぶ。

かつてBoseが発明したポータブルラインアレイというPAカテゴリーを、新たな時代へ。

「L1 Pro ポータブルラインアレイシステム」は、シンガーソングライター、DJ、バンドがより簡単に持ち運べ、最高のパフォーマンスをどこでも実現できるように進化したポータブルPAシステムです。あらゆる楽器やマイク、音源を直接入力でき、1台でPAスピーカー、モニター、楽器用アンプを兼ねるオールインワンシステム。3つのモデルにより、用途に合わせてユーザーに選択肢を提供します。L1 Proシステムの中で最もポータブルなL1 Pro8、迫力とポータビリティのバランスが取れたL1 Pro16、L1シリーズ史上最高性能のL1 Pro32からお選びいただけます。

ワイドでタイトなプレミアムサウンドが、全ての座席を特等席に。

Bose L1 Pro シリーズは、2インチのネオジウムドライバーを垂直線状に配列するラインアレイ技術を採用しています。一般的にラインアレイ技術は、密接に配置されたドライバーが音響的に相互作用し、タイトな垂直方向の指向性により天井や床からの反射音を抑え、リスニングエリアに直接音を届けられるため、よりクリアでストレートなサウンドをより速く提供します。また、ラインアレイスピーカーはハウリングにも強いいため、演奏者の背後に立ててモニタースピーカー兼PAスピーカーとして使用することも可能です。さらにL1 Pro シリーズは、ボーズ独自のアーティキュレートッドアレイ技術により水平方向には180度の広いカバーレッジを実現。会場の隅々まで均一でクリアなサウンドを提供します。

ポータブルラインアレイ 5つのメリット

- | | | | | |
|--------------|----------------|---------------|----------------|---------------|
| <u>1</u> | <u>2</u> | <u>3</u> | <u>4</u> | <u>5</u> |
| 距離減衰が
少ない | 反射の影響を
受けない | スリムで
目立たない | 軽量で
持ち運びやすい | ハウリング
しにくい |

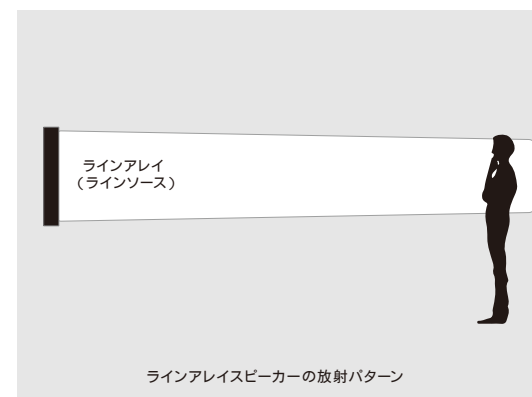
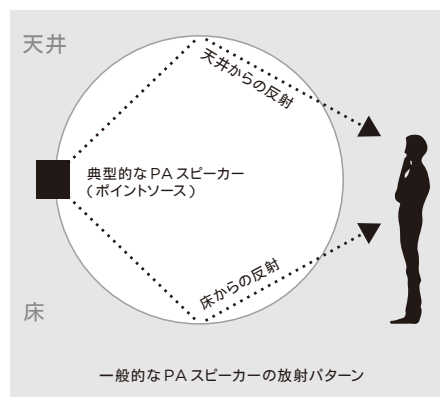

ポケットに入るミキサー 「L1 Mix App」でどこでも操作。

Bose L1 Mix アプリをスマホやタブレットにダウンロードすればBluetooth LE接続でL1 Proシステムをワイヤレスでコントロールすることができます。リハーサル中には会場を歩き回って音を確認しながらミキサーの各パラメーターを手元で瞬時に調整することも可能です。演奏中にも手元にモバイルデバイスを置いておけばMCの時にはリハーブをミュートしたり、曲に合わせたシーンの呼び出しなども簡単です。さらに100種類を超えるToneMatchプリセットライブラリにアクセスも可能。お持ちの楽器に合わせた最適なEQを設定できます。システム本体のインジケータは、アプリで行われた変更に応じてリアルタイムで同期します。

機能と特長

- 各CHのミキサーパラメーター調整
ボリューム、EQ、リハーブ、CHミュート、ファンタム電源
- システムEQの設定
- 100種類を超えるToneMatchライブラリへアクセス
- シーンの保存と呼び出し
- アプリと本体はリアルタイムで同期



楕円形状が延伸する、重低音、大音量、ポータビリティ。 革新の「レーストラック型ウーファー」搭載。

ボーズの民生用Bluetoothスピーカーやサウンドバーで培った楕円形ユニットのテクノロジーを初めて業務用ウーファーに活用して独自開発しました。標準的な大型円形ウーファーに匹敵する重低音、大音量を提供しながら、スリムな形状で持ち運びやすい重心となり、優れた可搬性も両立しています。L1 Pro8とSUB1には7インチ×13インチ、L1 Pro16とSUB2には10×18インチのハイエクスクーションドライバーを搭載。

L1 Pro16とSUB2モジュールのレーストラック型ドライバーは、ネオジウム磁石を採用しています。標準的なフェライト磁石よりも耐久性があり、減磁に強く、また、より速く熱を放散することができるため、長時間にわたって安定した性能を維持することができます。



L1シリーズ史上、最高性能。

L1 Pro32は、シリーズ最高のパフォーマンスを誇ります。32個の2インチネオジウムドライバーによるアーティキュレートッドラインアレイから最高にクリアなサウンドを会場全体に提供します。フルバンドやDJによる結婚式、クラブ、フェスティバルといった会場やイベントでのパフォーマンスに最適な比類ないポータブルPAシステムです。

中高域ドライバーアレイ

直線型に配置された32個のアーティキュレートッド2インチネオジウムドライバー。L1シリーズ史上最高のSPL、到達距離、および垂直方向に制御されたカバレッジパターンを実現します。水平方向には180度の広いカバレッジを持ち、大規模な会場の隅々まで、複雑な音のディテール、明瞭さ、一貫性を提供します。



3ch ミキサー内蔵

プッシュ式ワンノブコントロールによるシンプルな操作性に必要な十分な機能を搭載した3ch オンボードミキサー。Ch1/2はあらゆる楽器やマイクを直接入力できる、ファンタム電源を備えたコンボジャック (XLR + TRS/TS)、Ch3は標準フォンと3.5mmのAUX入力に加え、Bluetoothストリーミング再生にも対応。また、XLRライン出力が2台目への接続やサブウーファーの増設も可能にします。さらに、ToneMatchポートへToneMatchミキサー「T4S/T8S」をToneMatchケーブルで接続すれば電源供給と音声信号を1本のケーブルで実現。容易に入出力を拡張できます。自照式コントロールノブからチャンネルボリューム、トーンEQ、リバーブを調整でき、ToneMatchプリセットとシステムEQ (LIVE / MUSIC / SPEECH) を搭載しています。

モジュラー SUB1サブウーファー

7インチ×13インチのハイエクスカーションレールラック型ドライバーを搭載。40Hzまでの低域レンジで、従来の12インチ円形ウーファーに匹敵します。SUB2よりもコンパクトでポータブル。

SubMatchケーブルが同梱

専用ケーブル1本で、SUB1 / SUB2への電源供給とオーディオ接続が可能。このケーブルを使わずに、汎用のACケーブルや音声ケーブルでも接続が可能です。



モジュラー SUB2サブウーファー

10インチ×18インチのハイエクスカーションレールラック型ネオジウムドライバーを搭載。37Hzまでの低域レンジで、従来の15インチ円形ウーファーに匹敵します。より重低音と大音量を実現。

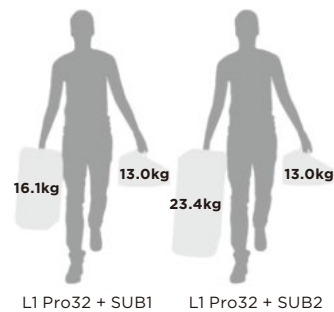

モジュラーシステム

中高域アレイ、パワースタンド、サブウーファーの4つにわかれるモジュラー式のシステム。組み立ても持ち運びも、簡単です。アレイとパワースタンドにはそれぞれ専用キャリーバッグが付属します。

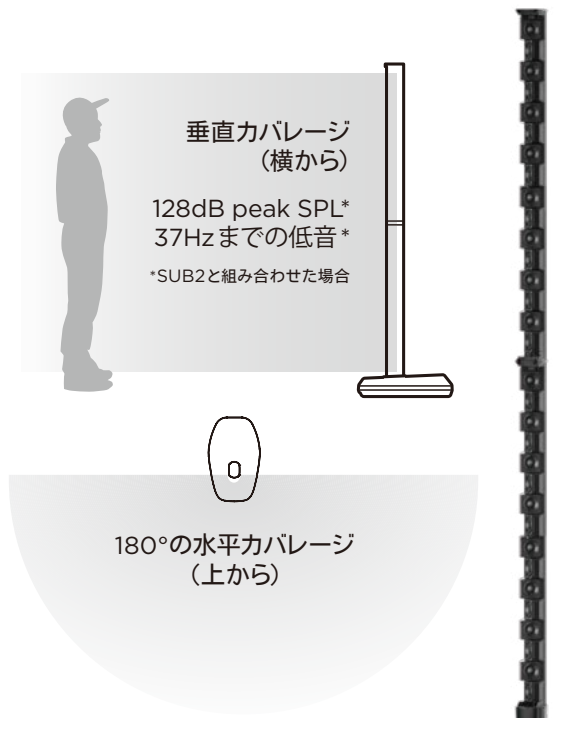

垂直カバレッジ
(横から)

128dB peak SPL*
37Hzまでの低音*

*SUB2と組み合わせた場合

180°の水平カバレッジ
(上から)

スペック	L1 PRO32 + SUB1/SUB2	
スピーカータイプ	32 アーティキュレートッド2インチネオジウムドライバー SUB1: 7インチ x 13インチ レールラック型ドライバー SUB2: 10インチ x 18インチ レールラック型ネオジウムドライバー	
最大音圧レベル	SUB1: 117 dB (連続) 123 dB (peak) SUB2: 122 dB (連続) 128 dB (peak)	
低域	SUB1: 40 Hz、SUB2: 37Hz	
カバレッジ	水平180° x 垂直0°	
垂直ビームタイプ	ストレイト	
パワーアンプ	中高域アレイ: クラスD、480W SUB1: クラスD、480W SUB2: クラスD、1000W	
内蔵ミキサー	3チャンネル	
同梱品	[L1 Pro32] パワースタンド 中高域ドライバーアレイ×2 SubMatchケーブル キャリーバッグ AC電源ケーブル	[SUB1 / SUB2] パワードベースモジュール スリッカバー AC電源ケーブル
外形寸法 (H x W x D)	L1 Pro32: 212.0 x 35.1 x 57.3 cm SUB1: 53.3 x 26.0 x 52.9 cm SUB2: 69.4 x 31.7 x 55.1 cm	
重量	L1 Pro32: 13.0 kg SUB1: 16.1 kg、SUB2: 23.4 kg	

迫力とポータビリティのスイートスポット。

L1 Pro16は、高出力とパワフルな低音域の再生を可搬性に優れたサイズで実現したバランスのとれたシステムです。16個の2インチネオジウムドライバーによるJ字型アーティキュレートッドラインアレイにより柔軟な垂直カバレッジを提供します。シンガーソングライター、DJ、小規模のアンサンブルによるクラブやバーなどの小中規模の会場でのパフォーマンスに最適です。

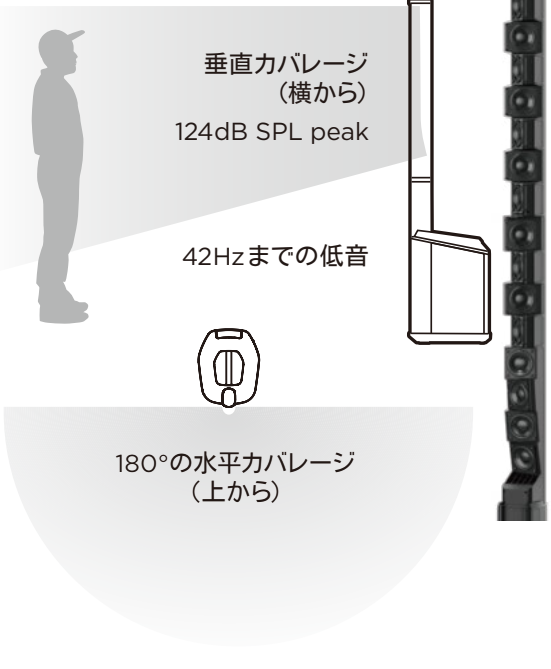

中高域ドライバーアレイ

J字型に配置された16個のアーティキュレートッド2インチネオジウムドライバー。タイトな上部垂直コントロールにより天井からの反射は抑えつつ、下部方向にはワイドな放射で、フロアに設置しても、ステージ上に設置しても、着席、スタンディング両方のオーディエンスをカバーします。水平方向には180度の広いカバレッジを持ち、小中規模の会場の隅々までカバーします。

3ch ミキサー内蔵

プッシュ式ワンノブコントロールによるシンプルな操作性に必要な機能を搭載した3chオンボードミキサー。Ch1/2はあらゆる楽器やマイクを直接入力できる、ファンタム電源を備えたコンボジャック(XLR +TRS/TS)、Ch3は標準フォンと3.5mmのAUX入力に加え、Bluetoothストリーミング再生にも対応。また、XLRライン出力が2台目の接続やサブウーファーの増設も可能にします。さらに、ToneMatchポートへToneMatchミキサー「T4S/T8S」をToneMatchケーブルで接続すれば電源供給と音声信号を1本のケーブルで実現。容易に入出力を拡張できます。自照式コントロールノブからチャンネルボリューム、トーンEQ、リバーブを調整でき、ToneMatchプリセットとシステムEQ (LIVE / MUSIC / SPEECH) を搭載しています。

エクステンションバー

オーディエンスの耳の高さに合わせたドライバー位置を実現するために、中高域ドライバーアレイの高さを変えられるエクステンションバー。フロアに置くときはエクステンションを使用し、ステージ上に設置する場合は、エクステンションを取り外すだけで最適な高さが得られます。

内蔵サブウーファー

10インチ×18インチのハイエクスクーションレールトラック型ネオジウムドライバー。42Hzまでの低音再生を実現し、コンパクトで持ち運びやすいサイズでありながら、従来の15インチ円形ウーファーに匹敵するパフォーマンスを提供。

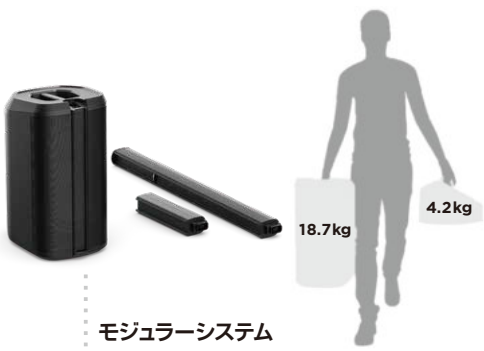

モジュラーシステム

中高域アレイ、エクステンション、サブウーファーパワースタンドの3つにわかれるモジュラー式のシステム。組み立ても持ち運びも、簡単です。中高域アレイとエクステンションをまとめて運べる専用キャリーバッグが付属します。

スペック	L1 PRO16
スピーカータイプ	中高域アレイ: 16 アーティキュレートッド2インチネオジウムドライバー 内蔵サブウーファー: 10インチ×18インチレールトラック型ネオジウムドライバー
最大音圧レベル	118 dB (連続) 124 dB (peak)
低域	42 Hz
カバレッジ	水平180° × 垂直0° / -30°
垂直ビームタイプ	Jシェイプ
パワーアンプ	中高域アレイ: クラスD、250W サブウーファー: クラスD、1000W
内蔵ミキサー	3チャンネル
同梱品	中高域ドライバーアレイ×1 アレイエクステンション×1 パワースタンド×1 キャリーバッグ AC電源ケーブル
外形寸法(H x W x D)	201.1 x 35.5 x 45.6 cm
重量	22.9 kg

最もポータブルな L1 Pro。

L1 Pro8は、どこへでも持ち運べるポータビリティと広いカバレッジによる汎用性を両立した多用途に使えるシステムです。8個の2インチネオジウムドライバーによるC字型アーティキュレーテッドラインアレイによりあらゆる小規模会場に対応します。ソロやデュオの弾き語りやDJによるレストランやカフェなどの小規模会場でのパフォーマンスに最適です。

中高域ドライバーアレイ

C字型に配置された8個のアーティキュレーテッド2インチネオジウムドライバー。上下方向それぞれ20°のワイドな放射により着席でもスタンディングでも、オーディエンス全体をカバーします。水平方向には180度の広いカバレッジを持ち、小規模の会場の隅々までクリアな音を届けます。

3ch ミキサー内蔵

プッシュ式ワンノブコントロールによるシンプルな操作性に必要な機能を搭載した3chオンボードミキサー。Ch1/2はあらゆる楽器やマイクを直接入力できる、ファンタム電源を備えたコンポジャック(XLR+TRS/TS)、Ch3は標準フォンと3.5mmのAUX入力に加え、Bluetoothストリーミング再生にも対応。また、XLRライン出力が2台目への接続やサブウーファーの増設も可能にします。さらに、ToneMatchポートへToneMatchミキサー「T4S/T8S」をToneMatchケーブルで接続すれば電源供給と音声信号を1本のケーブルで実現。容易に入出力を拡張できます。自照式コントロールノブからチャンネルボリューム、トーンEQ、リバーブを調整でき、ToneMatchプリセットとシステムEQ(LIVE/MUSIC/SPEECH)を搭載しています。

エクステンションバー

オーディエンスの耳の高さに合わせたドライバー位置を実現するために、中高域ドライバーアレイの高さを変えられるエクステンションバー。フロアに置くときはエクステンションを使用し、ステージやテーブルなどに配置する場合は、エクステンションを取り外すだけで最適な高さが得られます。

内蔵サブウーファー

7インチ×13インチのハイエクスカッションレールトラック型ドライバー。45Hzまでの低音再生を実現し、コンパクトで持ち運びやすいサイズでありながら、従来の12インチ円形ウーファーに匹敵するパフォーマンスを提供。



モジュラーシステム

中高域アレイ、エクステンション、サブウーファーパワースタンドの3つに分かれるモジュラー式のシステム。組み立ても持ち運びも、簡単です。中高域アレイとエクステンションをまとめて運べる専用キャリーバッグが付属します。

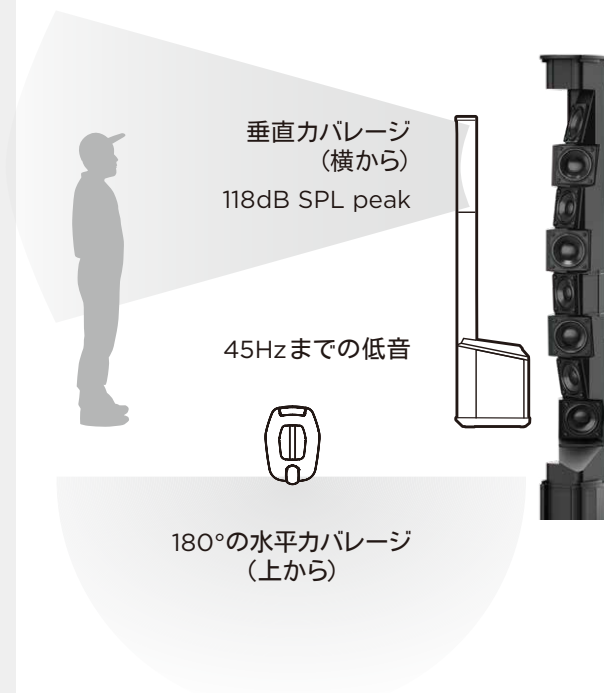

スペック	L1 PRO8
スピーカータイプ	中高域アレイ: 8 アーティキュレーテッド 2インチネオジウムドライバー 内蔵サブウーファー: 7インチ×13インチレールトラック型ドライバー
最大音圧レベル	112 dB (連続) 118 dB (peak)
低域	45 Hz
カバレッジ	水平180° × 垂直±20°
垂直ビームタイプ	Cシェイプ
パワーアンプ	中高域アレイ: クラスD、60W サブウーファー: クラスD、240W
内蔵ミキサー	3チャンネル
同梱品	中高域ドライバーアレイ×1 アレイエクステンション×1 パワースタンド×1 キャリーバッグ AC電源ケーブル
外形寸法(H x W x D)	200.0 × 31.7 × 45.6 cm
重量	17.3 kg



2台のSUB1またはSUB2サブウーファーをスタックして使用することで、より豊かな低音を実現。さらにカーディオイドモードで使用すれば、無指向に広がる低音エネルギーを前方に集約させることができ、客席への豊かな低音の提供と、ステージへの回り込みやフィードバックの抑制を同時に実現します。

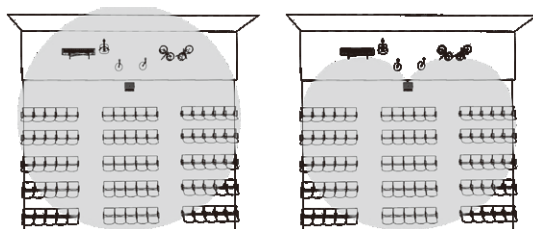

カーディオイドモードOFF

カーディオイドモードON

小型でシンプル、そしてパワフル。

SUB1 / SUB2 パワードベースモジュールは、あらゆるポータブルPAと組み合わせることができ、それぞれ40Hzと37Hzまでの低音を提供します。Bose L1 Pro32と組み合わせると、SUB1ではよりコンパクトなシステムの構築が可能で、SUB2ではより豊かな低音と出力を実現。どちらのモデルも、場所を問わず設置できるスリムなデザインで力強い低音を再生します。



SubMatchケーブル接続

サブウーファーへの電源供給とオーディオ接続を1本のケーブルで同時に実現するSubMatch接続により、L1 Pro32とのシンプルで迅速なセットアップを可能にします。1台のL1 Pro32に最大2台のパワードベースモジュールを接続できます。

アジャスタブルスピーカーポール（別売）

ロッキングピンを備え、最大132cmまで伸縮可能なポール。ステンレス鋼、標準オスM20ネジでSUB1 / SUB2に固定します。

あらゆるシステムに対応するサブウーファー

汎用のパワードサブウーファーとしても使用できるように、入出力パネルには2ch入出力を搭載。低域だけをモノラルサムして、ハイパスフィルターをかけた中高域をステレオで出力するなど柔軟な設定が可能です。

ポールマウント取り付け用ネジ穴

SUB1とSUB2は、L1 Pro32システムを補完するのに最適なだけでなく、あらゆるPAスピーカーと組み合わせ使用できるように設計されています。例えば、Bose S1 ProシステムとペアにしてマイクロPAを構成することもできます。

側面のM20取付ネジ穴に、オプションのアジャスタブルスピーカーポールを取り付けることにより、S1 Proまたはその他の15.4kg以下のスピーカーを高さ87cm～132cmの高さで設置することができます。

回転可能なロゴ





水平設置の際にはBoseロゴを回転させることが可能

スペック	SUB1	SUB2
スピーカータイプ	7インチ x 13インチ レーストラック型ドライバー	10インチ x 18インチ レーストラック型ネオジウムドライバー
低域	40 Hz	37 Hz
パワーアンプ	クラスD、480W	クラスD、1000W
入力	2×ライン入力 (XLR, TRS/TSコンボジャック)、SubMatch	
出力	2×ライン出力 (XLR)、SubMatchスルー	
コントロール	レベル Phase/Pattern選択スイッチ (カーディオイドモード) Line入力EQ (LPF / L1) Line出力EQ (FULL / HPF)	
同梱品	スリップカバー、AC電源ケーブル	
外形寸法 (H x W x D)	SUB1: 53.3 x 26.0 x 52.9 cm SUB2: 69.4 x 31.7 x 55.1 cm	
重量	SUB1: 16.1 kg SUB2: 23.4 kg	



オプションアクセサリ

	 <p>F1 Model 812 F1 Subwoofer</p>	 <p>L1 Pro8/16/32 & SUB1/SUB2</p>	 <p>S1 Pro</p>	 <p>T4S/T8S</p>
<p>キャリーバッグ</p>	 <p>F1 Model 812 Travel Bag ¥20,000 (税別/1個)</p> <p>F1 Sub Travel Bag ¥20,000 (税別/1個)</p> <p>Model812/Sub用ソフトカバー。 高耐久性ナイロン生地、ハンドル用開口フラップ、 サイド収納ポケット。</p>	 <p>L1Pro8 System Bag ¥25,000 (税別/1個)</p> <p>L1Pro16 System Roller Bag ¥35,000 (税別/1個)</p> <p>L1Pro32 System Bag ¥25,000 (税別/1個)</p> <p>SUB1 Roller Bag ¥28,000 (税別/1個)</p> <p>SUB2 Roller Bag ¥30,000 (税別/1個)</p> <p>各 L1Pro 専用キャリーバッグ。Pro8/16は アレイ・サバー式、 Pro32はアレイ・スタンダー式をまとめて収納。 パッド入りナイロン生地、ショルダーストラップ、ハンドル、ラバーフット、 高耐久性ジッパー、ホイール付き(Pro16のみ)</p> <p>SUB1/SUB2専用ローラーバッグ。 樹脂EVAシェル、パッド入り生地、 高耐久性ナイロン生地、ホイール付き、 伸縮ハンドル</p>	 <p>S1 Pro Backpack ¥15,000 (税別/1個)</p> <p>専用ショルダーバッグ。 高耐久性ナイロン生地、ハンドル、 収納ポケット付き。</p>	 <p>ToneMatch Carry Case ¥8,000 (税別/1個)</p> <p>T4S/T8S両方に対応した キャリーバッグ。 高耐久性ナイロンシェル、 ハンドル付き。</p>
<p>保護カバー</p>	<p>—</p>	 <p>L1 Pro8 Slip Cover ¥6,000 (税別/1個)</p> <p>L1 Pro16 Slip Cover ¥8,000 (税別/1個)</p> <p>パワースタンド用の保護カバー。 高耐久性ナイロン生地、ハンドル用上部開口、 刺繍ロゴ付き。</p>	 <p>S1 Pro Slip Cover ¥3,000 (税別/1個)</p> <p>保護カバー。 高耐久性ナイロン生地、ハンドル用上部開口、 刺繍ロゴ付き。</p>	<p>—</p>
<p>設置 接続 カスタマイズ</p>	<p>—</p>	 <p>SUB1/SUB2 Adjustable SP Pole ¥8,000 (税別/1個)</p> <p>SUB1/SUB2用アジャスタブルポール。 最大長132cm、ステンレス、 M20スレッド</p> <p>SUB1/SUB2 SubMatch Cable ¥10,000 (税別/1個)</p> <p>SUB1/SUB2間、L1Pro32を接続する 専用ケーブル。 電源供給・音声接続が1本でできる。</p>	 <p>S1 Pro Play-Through Cover ¥8,000 (税別/1個)</p> <p>装着したまま音を 再生できるカバー。 用途に合わせて選べる4色。 ・バルチックブルー ・ナイトオーキッドレッド ・ニューボースブラック ・ニューアークティックホワイト</p> <p>S1 Pro Battery Pack ¥10,800 (税別/1個)</p> <p>リチウムイオン充電式 バッテリーパック 最大11時間使用可能。</p>	<p>—</p>

	 F1 Model 812 F1 Subwoofer	 L1 Pro32	 L1 Pro16	 L1 Pro8	 S1 Pro
希望小売価格	F1 Model 812: ¥230,000 (税別/1台) F1 Subwoofer: ¥230,000 (税別/1台)	L1 Pro32+SUB1: ¥330,000 (税別/1式) L1 Pro32+SUB2: ¥380,000 (税別/1式) SUB1: ¥100,000 (税別/1台) SUB2: ¥150,000 (税別/1台)	L1 Pro16: ¥200,000 (税別/1台)	L1 Pro8: ¥148,000 (税別/1台)	S1 Pro: ¥78,000 (税別/1台)
ユニット構成	F1 Model 812: 8 x 2.25 インチドライバー、 1x12 インチウーハー F1 Sub: 2 x 10 インチドライバー	L1 Pro32:アーティキュレーテッド2インチネオジウムドライバー x32 SUB1:7インチ x 13 インチレーストラック型ドライバー SUB2:10インチ x 18インチレーストラック型ネオジウムドライバー	中高域アレイ: アーティキュレーテッド2インチネオジウムドライバー x16 内蔵サブウーファー: 10インチ x 18インチレーストラック型ネオジウムドライバー	中高域アレイ: アーティキュレーテッド2インチネオジウムドライバー x8 内蔵サブウーファー: 7インチ x 13インチレーストラック型ネオジウムドライバー	3 x 2.25 インチドライバー 1 x 6 インチウーハー
最大音圧レベル	F1 model 812: 126 dB (連続)、132 dB (peak) F1 Subwoofer: 124 dB (連続)、130 dB (peak)	SUB1 使用時: 117 dB (連続)、123 dB (peak) SUB2 使用時: 122 dB (連続)、128 dB (peak)	118 dB (連続)、124 dB (peak)	112 dB (連続)、118 dB (peak)	103 dB (連続)、109 dB (peak)
低域 (-3dB)	F1 model 812: 52 Hz F1 Subwoofer: 40 Hz	SUB1 使用時: 40 Hz SUB2 使用時: 37 Hz	42 Hz	45 Hz	62 Hz
カバレッジ	水平100°x 垂直40° (Cポジション)	水平180°x 垂直0°	水平180°x 垂直0°~30°	水平180°x 垂直±20°	水平120°x 垂直50°
指向性タイプ	ストレイト、J、逆J、Cポジション	ストレイト	Jシェイプ	Cシェイプ	(マルチポジション)
パワーアンプ	F1 Model 812: 1000W F1 Sub: 1000W	L1 Pro32: クラスD、480W SUB1: クラスD、480W SUB2: クラスD、1000W	中高域アレイ: クラスD、250W サブウーファー: クラスD、1000W	中高域アレイ: クラスD、60W サブウーファー: クラスD、240W	—
内蔵ミキサー	2 チャンネル Ch1: コンボ入力 (XLR+ 標準フォン) x 1 マイク/ラインレベルセレクト x 1 Ch2: RCA ステレオ入力 x 1 標準フォン入力 x 1 その他: HPF スイッチ x 1 XLR ライン出力 x 1 F1 Subwoofer の入出力は独立	3 チャンネル Ch1 / 2: ToneMatch セレクター ファンタム電源対応コンボ入力 (XLR+ 標準フォン) x 各1 Ch3: 標準フォンAUX 入力 x 1 ステレオミニ (3.5 mm) AUX 入力 x 1 Bluetooth® ストリーミング その他: XLR ライン出力 x 1、 ToneMatch ポート x 1、 SubMatch ポート x 1、System EQ	3 チャンネル Ch1 / 2: ToneMatch セレクター ファンタム電源対応コンボ入力 (XLR+ 標準フォン) x 各1 Ch3: 標準フォンAUX 入力 x 1 ステレオミニ (3.5 mm) AUX 入力 x 1 Bluetooth® ストリーミング その他: XLR ライン出力 x 1、 ToneMatch ポート x 1、 System EQ	3 チャンネル Ch1 / 2: ToneMatch セレクター ファンタム電源対応コンボ入力 (XLR+ 標準フォン) x 各1 Ch3: 標準フォンAUX 入力 x 1 ステレオミニ (3.5 mm) AUX 入力 x 1 Bluetooth® ストリーミング その他: XLR ライン出力 x 1、 ToneMatch ポート x 1、 System EQ	3 チャンネル Ch1 / 2: ToneMatch セレクター コンボ入力 (XLR+ 標準フォン) x 各1 Ch3: ステレオミニ (3.5 mm) AUX 入力 x 1 Bluetooth® ストリーミング その他: 標準フォンライン出力 x 1
外形寸法 (H×W×D)	F1 Model 812: 66.4 x 33.4 x 37.2cm F1 Sub: 68.8 x 41.0 x 44.8cm	L1 Pro32: 212.0 x 35.1 x 57.3 cm SUB1: 53.3x26.0x52.9 cm SUB2: 69.4x31.7x55.1 cm	201.1 x 35.5 x 45.6 cm	200.0 x 31.7 x 45.6 cm	33.2 x 24.0 x 28.2 cm
重量	F1 Model 812: 20.2 kg F1 Sub: 24.9 kg	L1 Pro32: 13.0 kg SUB1: 16.1 kg SUB2: 23.4 kg	22.9 kg	17.3 kg	7.1 kg
付属品	F1 Model 812: 専用電源ケーブル F1 Subwoofer: 専用電源ケーブル、 一体型スタンド	L1 Pro32: アレイ&パワースタンド用キャリーバッグ、 SubMatchケーブル、電源ケーブル SUB1 / SUB2: 電源ケーブル、 スリッカバー	アレイ&エクステンション用キャリーバッグ、 電源ケーブル	アレイ&エクステンション用キャリーバッグ、 電源ケーブル	電源ケーブル リチウムイオンバッテリー